



A Study on the Impact of Social Networks and Online Emotional Relationships on Mental Health and Quality of Life in Students (Structural Equation Modeling)

Somayeh Ashkani^{1*}

1 PhD Student in Social Communication Sciences, Culture and Communication Major, Faculty of Social Sciences, Communication and Media Studies, Islamic Azad University, Central Tehran Branch, Iran

* Corresponding author: somayehashkani05@gmail.com

Received: 2024-04-20

Accepted: 2024-06-19

Abstract

Background and purpose: Social network analysis has emerged as a key and important technique in social communication science, as well as a popular topic in the field of thought and study. The current research was conducted with the aim of determining the predictive role of social networks and emotional relationships on the internet on the mental health and quality of life of students.

Research method: The present cross-sectional study was conducted in 2022 on 350 students of Alborz University of Medical Sciences who were selected by available sampling method. Data were collected using five questionnaires of socio-economic status, social networks, emotional relationships on the Internet, stress, anxiety, depression scale (DASS-21), quality of life and demographic characteristics checklist. Data were analyzed in SPSS-25, PLS-3 and Lisrel-8.8 software.

Findings: According to path analysis, DASS-21 score had the most positive and significant causal relationship with Internet emotional relationships in the direct path ($B = 0.22$) and the most negative relationship with socio-economic status ($B = -0.09$). Quality of life had the highest negative causal relationship with DASS-21 score in the direct path ($B = -0.26$) and the highest positive relationship with socio-economic status in the indirect path ($B = 0.02$). The average duration of using social networks ($B \approx -0.07$) and Internet emotional relationships ($B \approx -0.09$) had the most negative relationship with quality of life

Conclusion: The use of Internet, emotional relationships on the Internet, and unfavorable socio-economic status were associated with higher DASS-21 scores and lower quality of life in students.

Keywords: Social networks, Mental health, Internet emotional relationships, Quality of Life, Structural equations

© 2019 Journal of New Approach to Children's Education (JNACE)



This work is published under CC BY-NC 4.0 license.

© 2022 The Authors.

How to Cite This Article: Ashkani, S. (2024). A Study on the Impact of Social Networks and Online Emotional Relationships on Mental Health and Quality of Life in Students (Structural Equation Modeling). *JNACE*, 6(1): 61-72.





مطالعه ای بر تاثیر شبکه‌های اجتماعی و روابط عاطفی اینترنتی بر سلامت روان و کیفیت زندگی در دانش‌آموزان (مدل‌سازی معادلات ساختاری)

سمیه اشکانی*^۱

^۱ دانشجوی دکتری علوم ارتباطات اجتماعی، گرایش فرهنگ و ارتباطات، دانشکده علوم اجتماعی، ارتباطات و مطالعات رسانه، دانشگاه آزاد اسلامی، واحد تهران مرکزی، ایران
* نویسنده مسئول: somayehashkani05@gmail.com

تاریخ پذیرش مقاله: ۱۴۰۳/۰۳/۳۰

تاریخ دریافت مقاله: ۱۴۰۳/۰۲/۰۱

چکیده

زمینه و هدف: تحلیل شبکه‌های اجتماعی به عنوان یک تکنیک کلیدی و مهم در علوم ارتباطات اجتماعی، همانند یک موضوع محبوب در زمینه تفکر و مطالعه پدیدار شده است. پژوهش حاضر با هدف تعیین نقش پیش‌بینی‌کننده شبکه‌های اجتماعی و روابط عاطفی اینترنتی بر سلامت روان و کیفیت زندگی دانشجویان انجام شد.

روش پژوهش: مطالعه مقطعی حاضر در سال ۱۴۰۱ بر روی ۳۵۰ نفر از دانشجویان دانشگاه علوم پزشکی البرز که به روش نمونه‌گیری در دسترس انتخاب شدند، انجام شد. داده‌ها با استفاده از پنج پرسشنامه وضعیت اجتماعی-اقتصادی، شبکه‌های اجتماعی، روابط عاطفی اینترنتی، استرس، اضطراب، مقیاس افسردگی (DASS-21)، کیفیت زندگی و چک لیست مشخصات دموگرافیک جمع‌آوری شد. داده‌ها در نرم افزارهای SPSS-25، PLS-3 و Lisrel-8.8 تجزیه و تحلیل شدند.

یافته‌ها: با توجه به تحلیل مسیر، امتیاز DASS-21 دارای بیشترین ارتباط علی مثبت و معنادار با روابط عاطفی اینترنتی در مسیر مستقیم ($B=0/22$) و بیشترین ارتباط منفی با وضعیت اجتماعی-اقتصادی ($B=-0/09$) بود. کیفیت زندگی بالاترین ارتباط علی منفی با نمره DASS-21 در مسیر مستقیم ($B=-0/26$) و بالاترین ارتباط مثبت با وضعیت اجتماعی-اقتصادی در مسیر غیرمستقیم ($B=0/02$) داشت. میانگین مدت زمان استفاده از شبکه‌های اجتماعی ($B \approx -0/07$) و روابط عاطفی اینترنتی ($B \approx -0/09$) بیشترین ارتباط منفی را با کیفیت زندگی داشتند.

نتیجه‌گیری: استفاده از اینترنت و شبکه‌های مجازی، روابط عاطفی اینترنتی و وضعیت نامطلوب اجتماعی-اقتصادی با نمرات بالاتر DASS-21 و کاهش کیفیت زندگی در دانش‌آموزان همراه بود.

واژگان کلیدی: شبکه‌های اجتماعی، سلامت روان، روابط عاطفی اینترنتی، کیفیت زندگی، معادلات ساختاری

تمامی حقوق نشر برای فصلنامه رویکردی نو بر آموزش کودکان محفوظ است.

شبهه استناد به این مقاله: اشکانی، سمیه (۱۴۰۳) مطالعه ای بر تاثیر شبکه‌های اجتماعی و روابط عاطفی اینترنتی بر سلامت روان و کیفیت زندگی در دانش‌آموزان (مدل‌سازی معادلات ساختاری). فصلنامه رویکردی نو بر آموزش کودکان، ۶(۱): ۶۱-۷۲.

مقدمه

مطالعات اخیر نشان می دهند افزایش قابل توجه در میزان استفاده از شبکه های مجازی در بین جوانان به شدت افزایش یافته است. برای مثال یک مطالعه نشان می دهد که ۲۰ درصد دانش آموزان بیش از ۵ ساعت در روز از شبکه های اجتماعی استفاده می کنند. این مسئله لزوم توجه به تاثیر شبکه های اجتماعی بر سلامت روان را روشن می کند.

در حالی که بسیاری از ما از ماندن در رسانه های اجتماعی لذت می بریم، تاثیر شبکه های اجتماعی بر سلامت روان می تواند احساسات اضطراب، افسردگی، انزوا و FOMO (ترس از دست دادن) را تحریک کند. انسان موجودی اجتماعی است. ما برای پیشرفت در زندگی به همراهی دیگران نیاز داریم و استحکام ارتباطات ما تأثیر زیادی بر سلامت روان و شادی ما دارد. ارتباط اجتماعی با دیگران می تواند استرس، اضطراب و افسردگی را کاهش دهد، از تنهایی جلوگیری کند و حتی سال ها به زندگی بیافزاید. از طرف دیگر، فقدان ارتباطات اجتماعی قوی می تواند سلامت روانی و عاطفی را با خطر جدی مواجه کند.

تحقیقات زیادی ارتباط بین شبکه های اجتماعی و سلامت روان را مورد مطالعه قرار دادند. همه آنها به نتیجه یکسان رسیده اند. استفاده کمتر شبکه های اجتماعی به معنی سلامت روان بهتر است. برای مثال تعداد زیادی از مطالعات نشان می دهند درصد افسردگی در افرادی که کمتر از شبکه های اجتماعی استفاده می کنند، سه برابر کمتر از کسانی است که به طور مداوم در این شبکه ها حضور دارند. تحقیق دیگری نشان می دهد جوانانی که بیش از دو ساعت در روز از این شبکه ها استفاده می کنند، از سلامت روان متوسط یا ضعیفی در مقایسه با دیگران برخوردارند. به همین ترتیب مطالعه دیگری بر روی تاثیر شبکه های اجتماعی بر سلامت روان نشان می دهد علائم افسردگی و اضطراب در افرادی که میزان استفاده از شبکه های اجتماعی را به یک ساعت در روز یا کمتر تغییر داده اند، کمتر از گروه کنترل بوده است.

به طور کلی قرن بیست و یکم عصر گسترش سریع شبکه های اجتماعی در اینترنت است. برخلاف رسانه های سنتی که در آن کاربران گیرندگان منفعل هستند، رسانه های اجتماعی مردم را قادر می سازند تا محتوا ایجاد و به اشتراک بگذارند. از این رو، به وسیله ای محبوب برای تعامل اجتماعی تبدیل شده است (Austin & Jin, 2017). با این وجود، این محبوبیت منجر به تغییرات چشمگیری در سبک زندگی افراد شده است (Kitazawa & et al, 2019).

بر اساس برخی گزارش ها، ۵۲۱ میلیون کاربر جدید تا آوریل ۲۰۲۱ به شبکه های اجتماعی پیوسته اند (Tankovska,

2021) که اکثریت آنها جوان هستند (Kitazawa & et al, 2019). با وجود افزایش استفاده و دسترسی مردم به اینترنت، پیامدهای اجتماعی استفاده طولانی مدت از آن و بحران های مرتبط نادیده گرفته شده است (Bowen Zheng & et al, 2020). شبکه های اجتماعی به دلیل شباهت های فراوانی که با جامعه انسانی دارند، به افراد این امکان را می دهند که روابط موجود خود را حفظ کنند، دوستان جدیدی پیدا کنند و اطلاعاتی درباره افرادی که به طور آفلاین می شناسند کشف کنند، که می تواند پیامدهای مثبت و منفی داشته باشد (Thomas & et al, 2020).

برخی از محققان بر این باورند که با ایجاد حس تعلق و هویت اجتماعی عمومی، روابط اجتماعی می تواند به طور قابل توجهی بر سلامت روانی و روانی تأثیر بگذارد و کیفیت زندگی را بهبود بخشد (Massari, 2010). اشاره شده است که افراد با تعاملات اجتماعی بالاتر از سلامت جسمی و روانی مطلوب تری برخوردارند (Chang & et al, 2014).

با این حال، تحقیقات اجتماعی و انتقادات اغلب بر تأثیر منفی استفاده از اینترنت تأکید می کنند (Osada, 2013). به عنوان مثال، در مطالعه ای که روی ۱۵۷۳ شرکت کننده جوان انجام شد، Kim & et al دریافتند که اعتیاد به اینترنت و استفاده از شبکه های مجازی با نرخ بالای افسردگی و افکار خودکشی مرتبط است (Kim & et al, 2015). علاوه بر این، برخی مطالعات مشاهده کردند که استفاده بیش از حد از شبکه های مجازی و اینترنت با استرس، اختلال شخصیت و اختلال خواب مرتبط است (Galderisi & et al, 2015; Zadra & et al, 2016).

در مطالعات دیگر، برخی از محققان تأثیر منفی استفاده از اینترنت و شبکه های مجازی را بر کیفیت زندگی گزارش کردند (Rini & et al, 2016; Richards & et al, 2015). از سوی دیگر، محققانی مانند خلیلا و همکاران (۲۰۱۸) و اشمیت و همکاران (۲۰۲۱) گزارش دادند که استفاده از اینترنت تأثیر مثبتی بر کیفیت زندگی دارد (Richards & et al, 2015; O'Dea & Campbell, 2014).

جمعیت جوان و کودکان به دلیل تنها بودن و نداشتن ارتباطات و حمایت اجتماعی کافی، تمایل بیشتری به استفاده از شبکه های مجازی دارند (Bonetti & et al, 2010; O'Day & et al, 2021). Robin L & et al (۲۰۱۳) دریافتند که درگیر شدن در شبکه های اجتماعی مانند فیس بوک، دسترسی به اشکال مختلف حمایت را تسهیل می کند که نقش محافظتی در برابر مشکلات روانی، از جمله استرس ایفا می کند. چندین مسیر را توصیف می کند که از طریق آنها مشارکت در

نامطلوب و آسیب‌های روحی (مثلاً مرگ والدین خود) را تجربه کردند و پرسش‌نامه‌های ناقص را برگرداندند.

پرسشنامه‌ها

دموگرافیک، وضعیت اجتماعی-اقتصادی، وضعیت سلامت روان، استفاده از اینترنت و کیفیت زندگی با استفاده از پرسشنامه‌های معتبر ارزیابی شد.

مشخصات دموگرافیک شامل سن، جنسیت، ملیت، وضعیت تأهل، تحصیلات، رشته تحصیلی، ترم تحصیلی و شغل از دانشجویان خواسته شد. همچنین از دانش‌آموزان خواسته شد که استفاده از شبکه‌های مجازی در تلفن همراه، کاربر شبکه مجازی بودن، نوع شبکه مجازی مورد استفاده و میانگین مدت استفاده از شبکه‌های اجتماعی در روز (به ساعت) را گزارش کنند.

پرسشنامه وضعیت اجتماعی و اقتصادی^۱

پرسشنامه وضعیت اجتماعی-اقتصادی شامل پنج گویه اصلی و شش گویه جمعیت شناختی است که توسط قدرت نما در سال ۱۳۹۲ برای ارزیابی چهار بعد وضعیت اجتماعی-اقتصادی یعنی سطح درآمد، طبقه اقتصادی، تحصیلات و وضعیت مسکن تهیه شده است. گویه‌ها در یک مقیاس پنج نقطه‌ای از ۱: بسیار کم تا ۵: بسیار زیاد (امتیاز از ۵ تا ۲۵) نمره گذاری شدند. اسلامی و همکاران روایی صوری و محتوایی و پایایی همسانی درونی این پرسشنامه را در ایران تایید کردند (اسلامی و همکاران، ۲۰۱۴). آلفای کرونباخ در این مطالعه ۰.۸۳ بود.

پرسشنامه روابط عاطفی اینترنتی^۲

برای ارزیابی روابط عاطفی آنلاین در این پژوهش از پرسشنامه تهیه شده توسط برقی ایرانی و همکاران (۱۳۹۳) استفاده شد. این پرسشنامه ۲۸ سوالی دارای پنج مؤلفه شامل اعتماد، صداقت، لذت، میل جنسی و ترجیح روابط مجازی است و بر اساس مقیاس پنج درجه‌ای لیکرت (از کاملاً مخالفم تا کاملاً موافقم) نمره‌گذاری شده است که دامنه امتیاز آن از ۲۸ تا ۱۴۰ است. روایی و پایایی پرسشنامه با ضریب آلفای کرونباخ ۰/۷۳ برای اعتماد، ۰/۷۰ برای صداقت، ۰/۷۱ برای لذت، ۰/۷۹ برای میل جنسی، ۰/۸۴ برای ترجیح ارتباط مجازی و ۰/۹۰ برای کل مقیاس تایید شد (برقی و همکاران، ۱۳۹۳). در پژوهش حاضر ضریب آلفای کرونباخ پرسشنامه ۰/۸۵ به دست آمد.

مقیاس استرس، اضطراب، افسردگی (DASS-21)^۳

DASS-21 معتبر برای ارزیابی وضعیت سلامت روان افراد مورد استفاده قرار گرفت (Lovibond & Lovibond, 1995).

شبکه‌های اجتماعی می‌تواند بر بهزیستی روانی تأثیر بگذارد (Nabi & et al, 2013). Gerino & et al (۲۰۱۷) همچنین دریافتند که تنهایی بر کیفیت زندگی روانی و فیزیکی تأثیر می‌گذارد (Gerino & et al, 2017).

با توجه به این مسائل و همچنین با توجه به تناقضات موجود در رابطه با تأثیر شبکه‌های اجتماعی بر سلامت روان و حمایت اجتماعی، اهمیت سلامت روان و کیفیت زندگی در بین جوانان و نبود مطالعاتی که همه این عناصر را با هم در یک مدل ارزیابی کند. پژوهش حاضر با هدف تعیین نقش پیش‌بینی‌کننده شبکه‌های اجتماعی و روابط عاطفی اینترنتی بر کیفیت زندگی و سلامت روان دانشجویان با استفاده از مدل‌سازی معادلات ساختاری انجام شد.

مواد و روش‌ها

طراحی مطالعه و شرکت‌کنندگان

مطالعه مقطعی حاضر در سال ۱۴۰۱ در بین دانشجویان دانشگاه علوم پزشکی البرز استان البرز و شش دانشکده پزشکی، دندانپزشکی، داروسازی، بهداشت، پرستاری و پیراپزشکی انجام شد.

حجم نمونه و روش نمونه‌گیری

بر اساس مطالعه انجام شده توسط ویسانی و همکاران (۲۰۲۰) و با در نظر گرفتن همبستگی = 0.15، $\beta = 0.2$ ، $\alpha = 0.05$ ، حجم نمونه با استفاده از فرمول زیر ۳۵۰ نفر تعیین شد.

$$n = \{(Z_{\alpha} + Z_{\beta}) / C\}^2 + 3$$

$$C = 0.5 \ln [(1 + r) / (1 - r)]$$

دانشجویان به روش نمونه‌گیری تصادفی چند مرحله‌ای انتخاب شدند. دانش‌آموزان هر مدرسه به روش متناسب با حجم (تعداد دانش‌آموز در هر مدرسه) انتخاب شدند و سپس در هر مدرسه، دانش‌آموزان به روش نمونه‌گیری تصادفی طبقه‌ای سیستماتیک انتخاب شدند. طبقه بندی بر اساس تعداد ترم‌های گذرانده شده توسط دانشجویان بود.

کلیه دانش‌آموزان ۱۸ تا ۲۹ ساله که حداقل یک ترم تحصیلی را گذرانده‌اند، بر اساس سوابق تحصیلی و گزارش خود ارزیابی‌های سلامت جسمی و روانی قبلی داشته‌اند و یک تلفن همراه داشتند که آنها را قادر می‌ساخت از شبکه‌های مجازی روی تلفن همراه خود استفاده کنند، در این مطالعه وارد شدند.

دانش‌آموزانی که از داروهای روان‌گردان، مخدر و داروهای ضدافسردگی استفاده می‌کردند و به هر دلیلی از مطالعه انصراف می‌دادند، تحصیل را رها می‌کردند، در طول این مطالعه حوادث

میزان استفاده، نوع استفاده و اعتماد کاربران به شبکه است. امتیازدهی بر اساس مقیاس پنج درجه ای لیکرت از خیلی کم تا خیلی زیاد است، امتیازات از ۱۹ تا ۹۵ متغیر است. جهانیانی و همکاران پایایی این پرسشنامه را با ضریب همبستگی اسپیرمن ۰/۹۰ تأیید کردند. همسانی درونی این پرسشنامه نیز با ضریب آلفای کرونباخ ۰/۸۵ تأیید شد (جهانیانی، ۲۰۱۵).

روش

این مطالعه پس از اخذ مجوزهای لازم از دانشگاه و منشور اخلاقی از کمیته اخلاق دانشگاه آغاز شد. با توجه به وضعیت کووید-۱۹ و عدم امکان حضور فیزیکی دانشجویان، ابتدا رضایت نامه شرکت در مطالعه از طریق شبکه های اینترنتی مرتبط مانند معاونت دانشجویی، کمیته تحقیقات دانشجویی و گروه های دانشجویی برای دانشجویان ارسال شد. دانش آموزان واجد شرایط حاضر به شرکت به روش نمونه گیری در دسترس انتخاب شدند. سپس پرسشنامه های آنلاین از طریق این شبکه ها برای دانش آموزان ارسال شد و از آنها خواسته شد تا در بازه زمانی مشخص شده (حداکثر ۲ هفته) آن را تکمیل کنند. شماره تلفن محقق برای پاسخگویی به ابهامات احتمالی در اختیار دانشجویان قرار گرفت.

به دانشجویان از محرمانه بودن تمامی داده های خود اطمینان داده شد و تعهدی برای شرکت در مطالعه یا ادامه همکاری ندارند و در صورت عدم شرکت در مطالعه با مشکل و محدودیتی مواجه نخواهند شد.

تحلیل آماری

این مطالعه برازش یک مدل مفهومی را برای بررسی تأثیر همزمان شبکه های اجتماعی و روابط عاطفی اینترنتی بر سلامت روان و کیفیت زندگی دانش آموزان ارزیابی کرد (شکل ۱). ابتدا توزیع نرمال متغیرهای کمی با استفاده از آزمون کولموگروف-اسمیرنوف^۶ ارزیابی شد و سپس داده ها در SPSS-25^۷، Lisrel-8.8 (Ramayah & et al, 2018) و PLS3 (Jöreskog & Sörbom, 1996) تجزیه و تحلیل شدند.

دارای ۲۱ گویه در سه بعد استرس، اضطراب و افسردگی است که هر کدام دارای ۷ گویه است و با جمع بندی نمرات گویه های هر خرده مقیاس نمره نهایی هر خرده مقیاس و نمره کل به دست می آید. به هر مورد نمره ای بین صفر (اصلاً برای من صدق نمی کند) تا سه (در مورد من بسیار اعمال می شود) داده می شود. بنابراین، نمره کل هر خرده مقیاس از ۰ تا ۲۱ و نمره کل DASS-21 از ۰ تا ۶۳ متغیر است.

نمره کل و خرده مقیاس پایین تر نشان دهنده سطح پایین تر علائم افسردگی و اضطراب و سطح پایین تر استرس است (Lovibond & Lovibond, 1995). روایی و پایایی این مقیاس در ایران توسط صاحبی و همکاران در محدوده ۰/۷۷ تا ۰/۷۹ تأیید شد (صاحبی و همکاران، ۲۰۰۵). همسانی درونی این پرسشنامه (آلفای کرونباخ: ۰/۸۹) در این پژوهش تأیید شد.

نظرسنجی فرم کوتاه ۳۶ موردی (SF-36)^۴

در این مطالعه، از فرم کوتاه شده نظرسنجی سلامت به نام SF-36 برای ارزیابی کیفیت زندگی استفاده شد. این پرسشنامه توسط Ware & Sherbourne (۱۹۹۲) در ایالات متحده طراحی شد و روایی و پایایی آن در گروه های مختلف بیماران مورد بررسی قرار گرفت (Ware & Sherbourne, 1992). این نظرسنجی شامل ۳۶ مورد در هشت بعد است که شامل عملکرد فیزیکی، محدودیت نقش به دلیل مشکلات جسمی، محدودیت نقش به دلیل مشکلات عاطفی، انرژی/خستگی، رفاه عاطفی، عملکرد اجتماعی، درد و سلامت عمومی است. همچنین از ترکیب این خرده مقیاس ها دو خرده مقیاس کلی به نام های سلامت جسمی و سلامت روان به دست می آید. نمره کل کمتر در این پرسشنامه نشان دهنده کیفیت پایین زندگی است و بالعکس. دامنه امتیاز از ۰ تا ۱۰۰ است. در ایران، منتظری و همکاران (۲۰۰۵) روایی این پرسشنامه را ۰/۵۸ تا ۰/۹۵ و پایایی آن را ۰/۷۷ تا ۰/۹۰ تأیید کردند (منتظری و همکاران، ۲۰۰۵). در مطالعه حاضر آلفای کرونباخ ۰/۷۸ بود.

پرسشنامه شبکه های اجتماعی^۵

برای ارزیابی از پرسشنامه ایرانی تهیه شده توسط جهانیانی (۲۰۱۵) استفاده کردیم. دارای ۱۹ آیتم شامل سه بعد

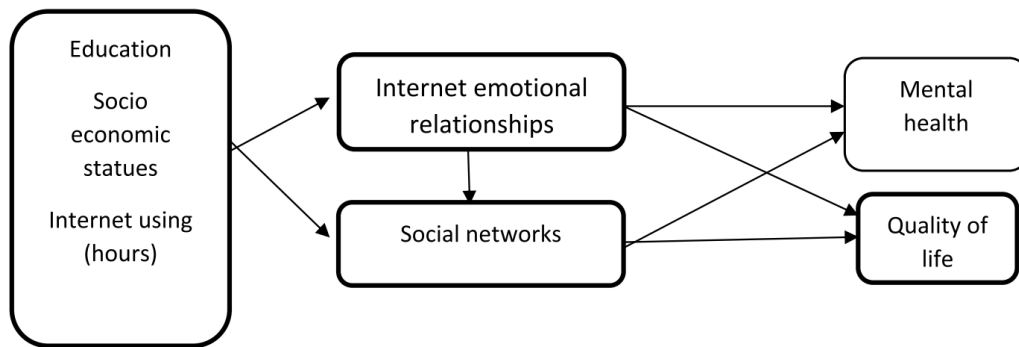

شکل ۱. مدل مفهومی ارتباط بین شبکه های اجتماعی و روابط عاطفی اینترنتی بر سلامت روان و کیفیت زندگی

بود. شبکه های اجتماعی برای سلامت روان و کیفیت زندگی برونزا اما برای سایر متغیرها درونزا بودند. نتایج همبستگی به عنوان ضریب همبستگی پیرسون و نتایج تحلیل مسیر به عنوان ضریب رگرسیون، بتا استاندارد شده با سطح معنی داری $T\text{-value} > 1.96$ ارائه شد.

نتایج

در این مطالعه داده های ۳۵۰ دانشجوی دانشگاه علوم پزشکی البرز مورد بررسی قرار گرفت. میانگین سنی شرکت کنندگان $22/42 \pm 2/80$ سال (محدوده ۱۸ تا ۲۹ سال) و میانگین مدت تحصیل آنها $(14/99 \pm 1/4)$ سال بود. میانگین نمره کیفیت زندگی $15/57 \pm 6/48$ (از ۵۸ تا ۷۴)، DASS-21 $14/15 \pm 3/41$ (از ۲۱ تا ۸۴)، روابط عاطفی اینترنتی $17/50 \pm 6/42$ (محدوده ۲۸ تا ۹۹)، و شبکه های اجتماعی $9/30 \pm 49/87$ (از ۲۶ تا ۷۷) بود.

با توجه به نتایج آزمون همبستگی پیرسون، استفاده از شبکه های اجتماعی $(r = -0/16)$ و DASS-21 $(r = -0/26)$ با کیفیت زندگی همبستگی منفی و معناداری داشت. با DASS-21 دارای بیشترین همبستگی منفی و معنی دار بود. به عبارت دیگر، هر چه نمره DASS-21 و زیرمقیاس های آن مانند استرس، اضطراب و افسردگی بالاتر باشد، نمره کیفیت زندگی $(r = -0/26)$ کمتر است.

نمره DASS-21 با میانگین مدت استفاده از شبکه های اجتماعی $(r = 0/13)$ و روابط عاطفی اینترنتی $(r = 0/22)$ همبستگی مثبت و معناداری داشت. در بین این دو متغیر، روابط عاطفی اینترنتی بالاترین همبستگی مثبت و معنادار را با نمره DASS-21 $(r = 0/22)$ داشت. بر اساس تحلیل PLS، بار عاملی تمامی گویه های پرسشنامه بالاتر از ۰.۴ بود و تمامی گویه ها پس از آزمون نهایی مدل حفظ شدند.

در این مطالعه، $CR > AVE$ و $AVE > 0.5$ ؛ بنابراین، خرده مقیاس های پرسشنامه ها دارای روایی همگرا بودند و از آنجایی

به منظور آزمون مدل، ابتدا پرسشنامه های مذکور در مدل توسط PLS مورد ارزیابی قرار گرفتند. بارهای عاملی گویه های هر پرسشنامه و روایی و پایایی ابزارهای مورد استفاده در مدل در PLS ارزیابی شد. با توجه به نتایج، بار عاملی تمامی گویه های پرسشنامه بالاتر از ۰/۴ بود و تمامی گویه ها پس از آزمون نهایی مدل حفظ شدند. برای تعیین روایی همگرا و واگرا از شاخص هایی شامل پایایی ترکیبی (CR)، میانگین واریانس استخراج شده (AVE)، حداکثر واریانس مشترک (MSV) و میانگین واریانس مشترک (ASV) استفاده شد.

اعتبار تمایز، به این معنی که متغیرهای پنهانی که مفاهیم نظری مختلف را نشان می دهند، از نظر آماری متفاوت هستند، با نسبت همبستگی هتروترویت-تک صفت (HTMT) ارزیابی شد. در این معیار، مقادیر کمتر از ۰/۹۰ دارای اعتبار تفکیک کننده در نظر گرفته می شوند (Henseler & et al, 2015).

پس از ارزیابی پرسشنامه های موجود در مدل، مدل را با تحلیل مسیر مورد آزمایش قرار می دهیم. تجزیه و تحلیل مسیر به عنوان یک تکنیک مدل سازی علی در نظر گرفته می شود. می توان آن را با داده های مقطعی یا طولی انجام داد و بسط رگرسیون معمولی است که اثرات مستقیم و همچنین اثرات غیرمستقیم و تأثیر هر متغیر بر روی متغیرهای وابسته را نشان می دهد. همه متغیرها در یک مدل مسیر را می توان به عنوان درونزا یا برونزا توصیف کرد. متغیرهای درونزا به صورتی که تحت تأثیر سایر متغیرهای مدل قرار می گیرند نمودار می شوند. متغیرهایی که به صورت مستقل از هر تأثیری نمودار شده اند، متغیرهای برونزا هستند. متغیرهای وابسته همیشه درونزا هستند، اما برخی از متغیرهای مستقل (یا پیش بینی کننده) در صورتی که تحت تأثیر سایر متغیرهای مستقل در مدل قرار گیرند، می توانند درونزا باشند (Plichta & et al, 2013).

در این پژوهش متغیرهای برونزا تحصیلات، میانگین زمان استفاده از اینترنت، وضعیت اجتماعی-اقتصادی (SES)، روابط عاطفی اینترنتی و متغیر درونزا سلامت روان و کیفیت زندگی

داشت ($B = -0.26$)، با افزایش یک واحدی در امتیاز DASS-21، کیفیت زندگی 0.26 واحد کاهش یافت. از بین متغیرهای دارای رابطه علی معنادار با کیفیت زندگی در مسیر غیرمستقیم، وضعیت اجتماعی-اقتصادی بیشترین رابطه مثبت را با کیفیت زندگی داشت ($B = 0.2$). در مقابل، میانگین مدت استفاده از شبکه های اجتماعی ($B \approx -0.07$) بالاترین رابطه منفی را با این شاخص داشت و افزایش یک واحدی در امتیاز روابط عاطفی اینترنتی و میانگین مدت استفاده از شبکه های اجتماعی به ترتیب 0.09 و 0.07 واحد باعث کاهش نمره کیفیت زندگی شد. علاوه بر این، افزایش یک واحدی در نمره اجتماعی-اقتصادی نمره کیفیت زندگی را به میزان (0.2) واحد افزایش داد. این یافته ها در شکل ۲ نشان داده شده است.

که $MSV < AVE$ و $ASV < AVE$ ، روایی واگرا نیز مطلوب بود. همچنین تمامی متغیرهای این پژوهش از روایی افتراقی برخوردار بودند. بر اساس تحلیل مسیر، از بین متغیرهایی که رابطه علی معناداری با نمره DASS-21 داشتند، در مسیر مستقیم، روابط عاطفی اینترنتی بیشترین اهمیت مثبت ($B = 0.22$) و وضعیت اجتماعی-اقتصادی دارای بیشترین رابطه علی منفی ($B = -0.09$) بود. علاوه بر این، با افزایش یک واحدی در امتیاز روابط عاطفی آنلاین، امتیاز DASS-21 به میزان 0.22 واحد افزایش یافت و با افزایش یک واحدی در نمره اجتماعی-اقتصادی، امتیاز DASS-21 به میزان (-0.09) واحد کاهش یافت. از میان متغیرهای مربوط به کیفیت زندگی، در مسیر مستقیم، کیفیت زندگی بالاترین رابطه علی منفی را با نمره DASS-21

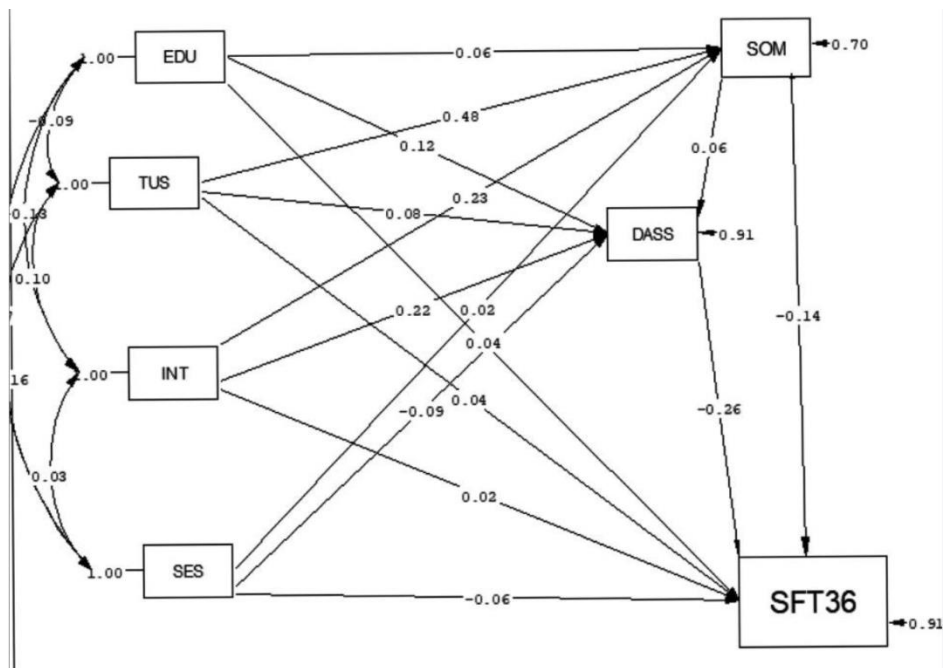

شکل ۲: مدل مسیر تجربی کامل بین شبکه های اجتماعی و روابط عاطفی اینترنتی بر سلامت روان (DASS21) و کیفیت زندگی در دانشجویان.

پیکان تک سر به معنای ضریب رگرسیون، بتا استاندارد شده است. پیکان دو سر به معنای همبستگی است. EDU = تحصیلات، TUS = میانگین زمان استفاده از اینترنت، INT = روابط عاطفی اینترنتی، SOM = نمره شبکه اجتماعی، DASS = مقیاس افسردگی، اضطراب و استرس، SES = وضعیت اجتماعی-اقتصادی، SF36 = نظرسنجی فرم کوتاه ۳۶ موردی

متغیرهایی که رابطه علی معنادار با اضطراب داشتند، در مسیر مستقیم، امتیاز شبکه اجتماعی ($B = 0.67$) و در مسیر غیرمستقیم، روابط عاطفی اینترنتی ($B = 0.64$) بیشترین رابطه علی مثبت را با اضطراب داشتند. تنها متغیری که رابطه علی معناداری با استرس داشت، تحصیلات بود ($B = 0.10$). همچنین این مدل رابطه علی معناداری بین متغیرها و افسردگی مشاهده نکرد.

برازش شاخص های مدل نشان داد که مدل از برازش مناسب و سازگاری بالایی برخوردار است و روابط تعدیل شده متغیرها بر اساس مدل مفهومی منطقی است. بر این اساس، بین مدل برازش و مفهومی تفاوت معناداری وجود نداشت.

شکل ۳ تحلیل مسیر مدل مسیر تجربی بین شبکه های اجتماعی و روابط عاطفی اینترنتی بر افسردگی، اضطراب، استرس و کیفیت زندگی در دانش آموزان را نشان می دهد. از بین

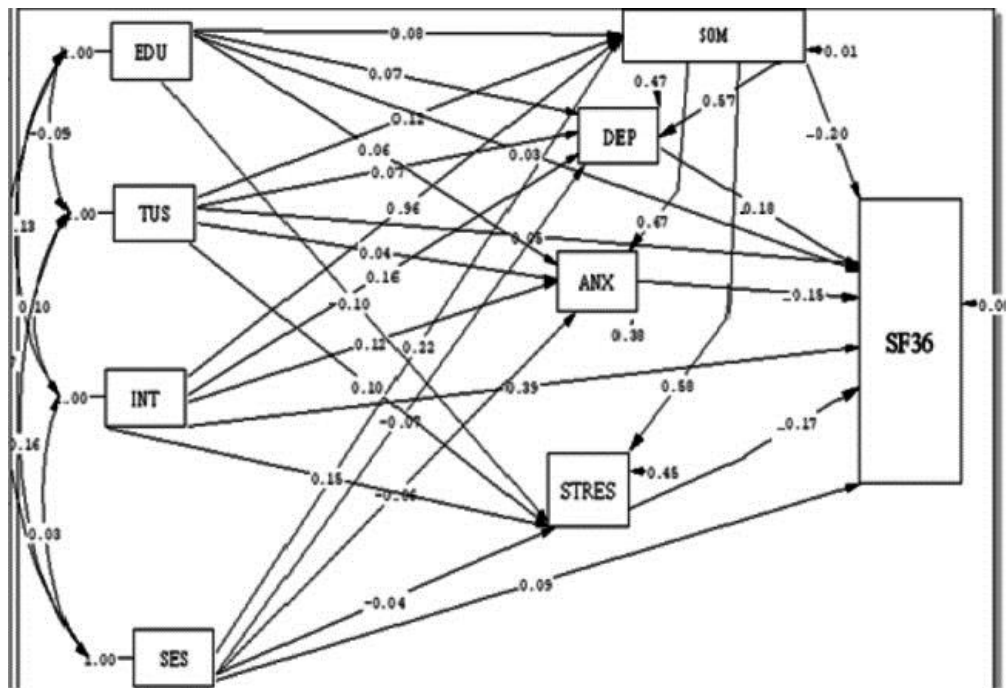

شکل ۳. الگوی کامل مسیر تجربی بین شبکه های اجتماعی و روابط عاطفی اینترنتی بر افسردگی، اضطراب، استرس و کیفیت زندگی در دانشجویان.

پیکان تک سر به معنای ضریب رگرسیون، بتا استاندارد شده است. پیکان دو سر به معنای همبستگی است. EDU = تحصیلات، TUS = میانگین زمان استفاده از اینترنت، INT = روابط عاطفی اینترنتی. SOM = نمره شبکه اجتماعی، DEP = افسردگی، ANX = اضطراب و استرس، SES = وضعیت اجتماعی-اقتصادی، SF36 = ۳۶ مورد نظرسنجی سلامت فرم کوتاه

۲۰۱۴ دریافتند که بین سلامت روان و وضعیت اجتماعی-اقتصادی رابطه مستقلی وجود دارد (Silva & et al, 2016). در یک مطالعه Cohort که بر روی نوجوانان انجام شد، Reiss & et al (۲۰۲۰) دریافتند که وضعیت اجتماعی-اقتصادی یک پیش‌بینی کننده مستقل مشکلات سلامت روان است. نوجوانان با شرایط بد اجتماعی-اقتصادی موقعیت های استرس زا مختلفی را در زندگی خود تجربه می کنند و در نتیجه آنها را در معرض مشکلات یا تشدیدهای روانی قرار می دهند (Reiss & et al, 2020). نتایج بسیاری از مطالعات نشان می دهد که در زندگی خانواده‌هایی با وضعیت اقتصادی-اجتماعی پایین تر موقعیت‌های استرس‌زا مانند بیماری‌های روانی یا حوادث والدین، بحران مالی شدید، از دست دادن شغل، مشکلات تحصیلی و غیره در مقایسه با سایر گروه‌ها بیشتر است که می تواند به ایجاد اختلالات روانی کمک کند (Bøe & et al, 2018; Reiss & et al, 2020; Silva & et al, 2016).

در مطالعه حاضر روابط عاطفی اینترنتی با نمره DASS-21 بالاتر در مسیر مستقیم رابطه علی مثبت داشت. به عبارت دیگر، با افزایش امتیاز روابط عاطفی اینترنتی دانش آموزان، علائم افسردگی و اضطراب و سطح استرس افزایش یافت. این یافته می تواند پیامد معرفی فناوری های ارتباطی جدید از جمله تغییر در نوع و روش ارتباط بین دو جنس، تعاملات عاطفی متقابل و

از بین متغیرهای دارای رابطه علی معنادار با کیفیت زندگی، در مسیر مستقیم، افسردگی ($B = -0.18$)، استرس ($B = -0.17$)، و اضطراب ($B = -0.15$) رابطه علی معنادار منفی با کیفیت زندگی داشتند. روابط عاطفی اینترنتی از هر دو جهت (مسیر مستقیم و غیرمستقیم) دارای بیشترین رابطه علی مثبت با کیفیت زندگی بود. ($B \approx 0.20$)

بحث

دانش آموزان در دوره تحصیلی خود یک انتقال منحصر به فرد از دبیرستان به بزرگسالی را تجربه می کنند (Jehad & et al, 2019). که آغاز یک دوره عمده از رشد روانی و اجتماعی است که می تواند تأثیرات متفاوتی بر سلامت و زندگی دانش آموزان داشته باشد (Ryan Rivas & et al, 2020). در این مطالعه ارتباط متغیر منتخب بر سلامت روان و کیفیت زندگی را به طور جداگانه بررسی کردیم. با توجه به نتایج به دست آمده، از بین متغیرهای دارای رابطه علی معنادار با سلامت روان در دانش آموزان، وضعیت اجتماعی-اقتصادی بیشترین رابطه منفی مستقیم را داشت.

به این معنی که نمرات SES کمتر با نمرات DASS بالاتر همراه بود. این یافته با نتایج به دست آمده توسط Silva & et al مطابقت دارد که در مطالعه مروری خود در سال‌های ۲۰۰۴ تا

الگوهای مختلف صمیمیت باشد (Bryant & Anthony, 1997).
(Giddens, 1997).

محققان نتایج متناقضی در مورد این اشکال دوستی یافته اند. دوستی های آنلاین به عنوان روابط شکننده با دلبستگی، تعهد و خودافشایی کمتر تعریف می شود که افراد را از پیگیری فعالیت های اجتماعی باز می دارد و به توسعه روابط اجتماعی آنها آسیب می رساند. با این حال، دوستی های آنلاین به عنوان جایگزینی برای تجربیات مثبت و روابط سودمند و پایدار در نظر گرفته می شوند (احمدی و همکاران، ۲۰۱۲).

محققان دریافته اند که احساس کنارگذاشتن از خانواده و جامعه و عدم وجود یک شبکه اجتماعی قوی مانند دوستان، افراد را متقاعد می کند تا برای جبران کمبودهای عاطفی خود، روابط آنلاین را دنبال کنند و در نتیجه منجر به سطوح مختلف اعتیاد به اینترنت می شود (İskender, 2018).

علوی و همکاران در مطالعه ای که بر روی دانشجویان انجام شد دریافتند که بین اختلالات روانی از جمله افسردگی و وابستگی به اینترنت رابطه معناداری وجود دارد که با یافته های حاضر همخوانی دارد (علوی و همکاران، ۲۰۱۱) اما با نتایج مطالعه Hachbi (۲۰۰۱) که معتقد است رسانه های اجتماعی فرصت خوبی برای افراد فراهم می کند و می تواند بر سلامت روان آنها تأثیر بگذارد، تناقض دارد (Chambers, 2013).

این تضادها می تواند ناشی از روش و میزان استفاده از شبکه های اجتماعی و میزان وابستگی عاطفی- اجتماعی ناشی از محدودیت های فرهنگی- اجتماعی باشد. افزایش این تضادها نه تنها برای سیاست گذاران و گروه های جامعه مدنی بلکه برای شهروندان نیز نگران کننده است (نیازی و همکاران، ۲۰۲۱). نمرات بالای DASS-21 با کیفیت زندگی رابطه منفی و علی داشت، به طوری که افزایش نمرات افسردگی، اضطراب و استرس باعث کاهش کیفیت زندگی دانشجویان شد.

یافته های حاضر با نتایج بسیاری از مطالعات، از جمله مطالعه مروری سیستماتیک کیفی توسط Connell & et al (۲۰۱۲) مطابقت دارد که نشان داد کیفیت زندگی خوب با حس خوب کنترل، تصویر مثبت از خود و امید و خوش بینی و برعکس کیفیت پایین زندگی با اختلالات روانی، اضطراب و عزت نفس ضعیف همبستگی دارد (Connell & et al, 2012).

در مطالعه دیگری که بر روی دانشجویان دانشگاه انجام شد، Jenkins & et al (۲۰۲۰) تأثیر اختلالات روانی بر کیفیت زندگی را تأیید کردند و استدلال کردند که دانشجویان مبتلا به اضطراب، افسردگی یا سایر اختلالات روانی کیفیت زندگی پایین تری داشتند (Jenkins & et al, 2020).

سایر عوامل با رابطه علی معنادار با کیفیت زندگی شامل میانگین زمان صرف شده در اینترنت و روابط عاطفی آنلاین بود که بیشترین رابطه منفی را با کیفیت زندگی داشت. برخی از محققان دریافته اند که استفاده از اینترنت به طور قابل توجهی با کاهش ارتباط با دوستان و شبکه های اجتماعی مرتبط است که باعث احساس تنهایی بیشتر و کاهش برخی از جنبه های کیفیت زندگی می شود (Coget & et al, 2002). در مطالعه ای که بر روی دانشجویان پرستاری انجام شد، Ragheb & et al (۲۰۱۸) دریافتند که استفاده نامناسب از اینترنت بر کیفیت زندگی دانشجویان تأثیر منفی می گذارد. آنها معتقد بودند که استفاده بیش از حد از اینترنت راهی برای فرار دانش آموزان از فشارهای زندگی واقعی یا تعارضات والدین است (Ragheb & et al, 2018) که با یافته های حاضر موافق است.

نتیجه گیری

در چند سال اخیر شبکه های اجتماعی مجازی با محبوبیت جهانی کم نظیری رو به رو شده اند و جوانان زیادی عضو این شبکه های اجتماعی مجازی شده اند. شبکه های اجتماعی مجازی در پذیرش و دست یابی افراد جامعه به ویژه جوانان به نگرش ها و رفتارها نقش تعیین کننده ای ایفا می کنند و به عنوان یکی از کارگزاران اصلی ایجاد تغییرات اجتماعی به شمار می آیند.

بر اساس نتایج، استفاده از اینترنت و شبکه های مجازی، روابط عاطفی آنلاین و وضعیت اجتماعی- اقتصادی پایین تر با نمرات بالاتر DASS-21 (افسردگی، اضطراب و استرس) و کاهش کیفیت زندگی در دانش آموزان مرتبط است. از آنجایی که دانشجویان برای آینده هر کشوری ضروری هستند، لازم است سیاست گذاران بیشتر به این گروه و دغدغه های آنها بپردازند. محققان آموزش بیشتر مردم را در مورد استفاده صحیح از اینترنت و شبکه های مجازی و نقش آنها در بهبود کیفیت زندگی توصیه می کنند.

موازن اخلاقی

در این مطالعه اصول اخلاق در پژوهش شامل اخذ رضایت آگاهانه از شرکت کنندگان و حفظ اطلاعات محرمانه آنها رعایت گردیده است.

تشکر و قدردانی

پژوهشگران مراتب قدردانی و تشکر خود را از کلیه شرکت کنندگان این پژوهش که با استقبال و بردباری، در روند استخراج نتایج همکاری نمودند، اعلام می دارند.

تعارض منافع

نویسندگان این مطالعه هیچ گونه تعارض منافی در انجام و نگارش آن ندارند.

واژه نامه

1. Socioeconomic status questionnaire
۱. پرسشنامه وضعیت اجتماعی و اقتصادی
2. Internet emotional relationships questionnaire
۲. پرسشنامه روابط عاطفی اینترنتی
3. Stress, anxiety, depression scale (DASS-21)
۳. مقیاس استرس، اضطراب، افسردگی
4. 36-item short form survey (SF-36)
۴. نظرسنجی فرم کوتاه ۳۶ موردی
5. Social networks questionnaire
۵. پرسشنامه شبکه های اجتماعی
6. Kolmogorov-Smirnov
۶. آزمون کولموگوروف-اسمیرنوف
7. SPSS I. IBM SPSS statistics for windows. Armonk: IBM SPSS; 2013.
SPSS-25.7

فهرست منابع

- Ahmadi K, Akhavi Z, Abdolmaleki H. The role of personality characters in internet friendships (chat) RPH. 2012;6(2):31-39. [Persian]
- Alavi SS, Maracy MR, Jannatifard F, Eslami M. The effect of psychiatric symptoms on the internet addiction disorder in Isfahan's university students. J Res Med Sci. 2011;16(6):793. [Persian]
- Austin L, Jin Y. Social media and crisis communication. 2017.
- Barghi IZ, Aziz M. Development and validation of internet effective relationships inventory (IARI). J Pers Individ Differ. 2015;4(9):1-28. [Persian]
- Bøe T, Serlachius AS, Sivertsen B, Petrie KJ, Hysing M. Cumulative effects of negative life events and family stress on children's mental health: the Bergen child study. Soc Psychiatry Psychiatr Epidemiol. 2018;53(1):1-9. Bonetti L, Campbell MA, Gilmore L. The relationship of loneliness and social anxiety with children's and adolescents' online communication. Cyberpsychol Behav Soc Netw. 2010;13(3):279-285.
- Bowen Zheng GB, Liu H, Lowryc PB. Corporate crisis management on social media: a morality violations perspective. 2020.
- Bryant CGA, Anthony Giddens JD. Critical assessments. E England: Routledge; 1997.
- Chambers D. Social media and personal relationships online intimacies and networked friendship. London: Palgrave Macmillan; 2013.

منابع فارسی

- علوی، سیدسلیمان، مراثی، محمدرضا، جنتی فرد، فرشته، اسلامی، مهدی، و حقیقی، محمد. (۱۳۸۹). بررسی ارتباط علایم روانپزشکی با اعتیاد به اینترنت در دانشجویان دانشگاه های شهر اصفهان. مجله پزشکی بالینی این سینا (مجله علمی دانشگاه علوم پزشکی و خدمات بهداشتی درمانی همدان)، ۱۷(۲) (مسلسل ۵۶-۶۵). SID: <https://sid.ir/paper/18037/fa>
- احمدی، خدابخش، اخوی، زهرا، و عبدالملکی، هادی. (۱۳۹۱). نقش ویژگی های شخصیتی در دوستی های اینترنتی (chat). پژوهش در سلامت روانشناختی، ۶(۲)، ۳۱-۳۹. SID: <https://sid.ir/paper/133993/fa>
- جهانبانی، نجیب الله (۱۳۹۷). بررسی رابطه بین شبکه ها و رسانه های اجتماعی بر سلامت روان مدیران مدارس متوسطه دوره اول آموزش و پرورش شهرستان چابهار. پایان نامه کارشناسی ارشد. دانشگاه آزاد اسلامی واحد بندر جاسک.
- منتظری ع، گشتاسبی ع، وحدانی نیا، گندک ب. فرم کوتاه بررسی سلامت: (SF-36) مطالعه ترجمه و اعتبارسنجی نسخه ایرانی. کیفیت زندگی Res. 2005؛ ۱۴ (۳): ۸۷۵-۸۲.
- صاحبی، علی، اصغری، محمدجواد، و سالاری، راضیه سادات. (۱۳۸۴). اعتباریابی مقیاس افسردگی، اضطراب و تنیدگی آزمون (DASS-21) برای جمعیت ایرانی. روانشناسی تحولی (روانشناسان ایرانی)، ۱۱(۴)، ۲۹۹-۳۱۲. SID: <https://sid.ir/paper/450626/fa>
- برقی، عزیز م. (۱۳۹۳) توسعه و اعتبارسنجی فهرست روابط موثر اینترنتی (IARI). J Pers Individual Differ. 2015؛ ۴ (۹): ۲۸-۱.

- sample of UK college students: a study of prevalence, comorbidity, and quality of life. *J Am Coll Heal*. 2020;1-7.
- Jöreskog KG, Sörbom D. LISREL 8: User's reference guide: scientific software international. 1996.
- Kim B-S, Chang SM, Park JE, Seong SJ, Won SH, Cho MJ. Prevalence, correlates, psychiatric comorbidities, and suicidality in a community population with problematic internet use. *Psychiatry Res*. 2016;244:249-256. doi: 10.1016/j.psychres.2016.07.009.
- Kitazawa M, Yoshimura M, Hitokoto H, Sato-Fujimoto Y, Murata M, Negishi K, et al. Survey of the effects of internet usage on the happiness of Japanese university students. *Health Qual Life Outcomes*. 2019;17(1):1-8. doi: 10.1186/s12955-019-1227-5.
- Lovibond PF, Lovibond SH. The structure of negative emotional states: comparison of the depression anxiety stress scales (DASS) with the Beck depression and anxiety inventories. *Behav Res Ther*. 1995;33(3):335-343. doi: 10.1016/0005-7967(94)00075-U.
- Massari L. Analysis of MySpace user profiles. *Inf Syst Front*. 2010;12(4):361-367. doi: 10.1007/s10796-009-9206-8.
- Montazeri A, Goshtasebi A, Vahdaninia M, Gandek B. The short form health survey (SF-36): translation and validation study of the Iranian version. *Qual Life Res*. 2005;14(3):875-82. doi: 10.1007/s11136-004-1014-5. [Persian]
- Nabi RL, Prestin A, So J. Facebook friends with (health) benefits? Exploring social network site use and perceptions of social support, stress, and well-being. *Cyberpsychol Behav Soc Netw*. 2013;16(10):721-727.
- Neyazi TA, Kalogeropoulos A, Nielsen RK. Misinformation concerns and online news participation among internet users in India. *Social Media Soc*. 2021;7(2):20563051211009013. [Persian]
- O'Day EB, Heimberg RG. Social media use, social anxiety, and loneliness: a systematic
- Chang PJ, Wray L, Lin Y. Social relationships, leisure activity, and health in older adults. *Health Psychol*. 2014;33(6):516.
- Coget J-F, Yamauchi Y, Suman M. The internet, social networks and loneliness. *It Soc*. 2002;1(1):180.
- Connell J, Brazier J, O'Cathain A, Lloyd-Jones M, Paisley S. Quality of life of people with mental health problems: a synthesis of qualitative research. *Health Qual Life Outcomes*. 2012;10(1):1-16.
- Eslami A, Mahmoodi A, Khabire M, Najafian razavi sm. The role of socioeconomic status (SES) in motivating citizens to participate in public-recreational sports. *J Appl Res Sports Manage*. 2014;2(3):89-104. [Persian]
- Galderisi S, Heinz A, Kastrup M, Beezhold J, Sartorius N. Toward a new definition of mental health. *World Psychiatry*. 2015;14(2):231. doi: 10.1002/wps.20231.
- Gerino E, Rollè L, Sechi C, Brustia P. Loneliness, resilience, mental health, and quality of life in old age: a structural equation model. *Front Psychol*. 2017;8:2003.
- Henseler J, Ringle CM, Sarstedt M. A new criterion for assessing discriminant validity in variance-based structural equation modeling. *J Acad Mark Sci*. 2015;43(1):115-135.
- İskender M. Investigation of the effects of social self-confidence, social loneliness and family emotional loneliness variables on internet addiction. *Malaysian Online J Educ Technol*. 2018;6(3):1-10. doi: 10.17220/mojet.2018.03.001.
- Jahanbani N. A study of the relationship between networks and social media on the mental health of secondary school principals in Chabahar [persian] Jask Port: Islamic Azad University, Jask Islamic Azad University; 2015. [Persian]
- Jehad A, Rababah MMA-H, Drew BL, Aldalaykeh M. Health literacy: exploring disparities among college students. 2019.
- Jenkins PE, Ducker I, Gooding R, James M, Rutter-Eley E. Anxiety and depression in a

- social network orientation, social resources, and health-related quality of life in cancer survivors. *Ann Behav Med.* 2016;50(3):385–396. doi: 10.1007/s12160-015-9765-5.
- Ryan Rivas MS, Garrett R, Hristidis V, Young S. Mental health-related behaviors and discussions among Young adults: analysis and classification. 2020.
- Sahebi A, Asghari MJ, Salari RS. Validation of depression anxiety and stress scale (DASS-21) for an Iranian population. 2005. [Persian]
- Silva M, Loureiro A, Cardoso G. Social determinants of mental health: a review of the evidence. *Eur J Psych.* 2016;30(4):259–292.
- SPSS I . IBM SPSS statistics for windows. Armonk: IBM SPSS; 2013.
- Tankovska H. Global social networks ranked by number of users 2021. 2021.
- Thomas L, Orme E, Kerrigan F. Student loneliness: the role of social media through life transitions. *Comput Educ.* 2020;146:103754. doi: 10.1016/j.compedu.2019.103754.
- Veisani Y, Jalilian Z, Mohamadian F. Relationship between internet addiction and mental health in adolescents. *J Educ Health Promot.* 2020;9:303. [Persian]
- Ware JE Jr, Sherbourne CD. The MOS 36-item short-form health survey (SF-36). I. Conceptual framework and item selection. *Med Care.* 1992;30(6):473–83.
- Zadra S, Bischof G, Besser B, Bischof A, Meyer C, John U, et al. The association between internet addiction and personality disorders in a general population-based sample. *J Behav Addict.* 2016;5(4):691–699.
- review. *Comput Human Behavior Rep.* 2021;3:100070. doi: 10.1016/j.chbr.2021.100070.
- O'Dea B, Campbell A. Healthy connections: online social networks and their potential for peer support. *Stud Health Technol Inform.* 2011;168:133–140.
- Osada H. Internet addiction in Japanese college students: is Japanese version of internet addiction test (JIAT) useful as a screening tool. *Bull Senshu Univ School Human Sci.* 2013;3(1):71–80.
- Plichta SB, Kelvin EA, Munro BH. *Munro's statistical methods for health care research.* Wolters Kluwer Health/Lippincott Williams & Wilkins; 2013.
- Ragheb BM, El-Boraie OA, Shohda MM, Ibrahim N. Internet addiction and quality of life among students at technical Institute of Nursing, Mansoura University, Egypt. *Int J Nursing Didact.* 2018;8(9):11–18. doi: 10.15520/ijnd.v8i09.2290.
- Ramayah T, Cheah J, Chuah F, Ting H, Memon MA. Partial least squares structural equation modeling (PLS-SEM) using smartPLS 3.0. Kuala Lumpur: Pearson; 2018.
- Reiss F, Meyrose A-K, Otto C, Lampert T, Klasen F, Ravens-Sieberer U. (2020). Socioeconomic status, stressful life situations and mental health problems in children and adolescents: results of the German BELLA cohort-study. *PLoS One.* 2019;14(3):e0213700. doi: 10.1371/journal.pone.0213700.
- Richards D, Caldwell PH, Go H. Impact of social media on the health of children and young people. *J Paediatr Child Health.* 2015;51(12):1152–1157.
- Rini C, Symes Y, Campo RA, Wu LM, Austin J. I keep my problems to myself: negative